

INSTRUCTION MANUAL

TITLE: SF50 SERIES CONNECTOR

Rev.	Date	DCN No.	Drawn by	Checked by	Approved by
1	12.May.2011	-	K.KUME	D.MACHIHARA	A.NATORI

Issued by Engineering 2st Department in Connector Division
 Japan Aviation Electronics Industry, Limited

THIS DOCUMENT CANNOT BE REPRODUCED WITHOUT WRITTEN CONSENT OF JAE

1.PURPOSE 目的

This document specifies how to use SF50series Connector for microSIM Card.

本書はSF50シリーズ microSIMカード用コネクタの取り扱いについて規定致します。

2.APPLICABLE ITEMS 適用品目

SF50S006V4 (Customer-use Drawing Number: SJ111457,SJ10111460,SJ111463,etc)

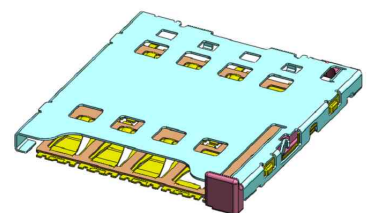
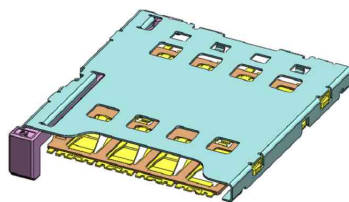
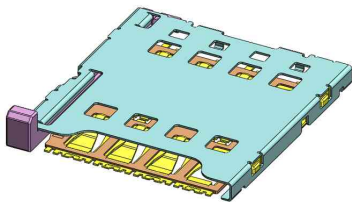

SF50S006V4A A type

- ・ STANDARD TYPE
 - ・ LEFT SIDE PULL LEVER
- スタンダードタイプ
 プルバー左タイプ

SF50S006V4B B type

- ・ REVERSE TYPE
 - ・ LEFT SIDE PULL LEVER
- リバースタイプ
 プルバー左タイプ

SF50S006V4C C type

- ・ STANDARD TYPE
 - ・ RIGHT SIDE PULL LEVER
- スタンダードタイプ
 プルバー右タイプ

Fig 1 Diagrammatic Perspective View of SF50S006V4A,B,C
 SF50S006V4A,B,C 外觀斜視図

3. OPERATING METHOD OF CONNECTOR.

コネクタ使用方法

CARD is pushed in to be mated with socket connector, and PULL LEVER pulled out to be ejected from the socket connector.

カードを挿入することでソケットコネクタと嵌合状態となり、プルバーを引き出すことで排出状態となります。

CARD was ejected
カード排出状態

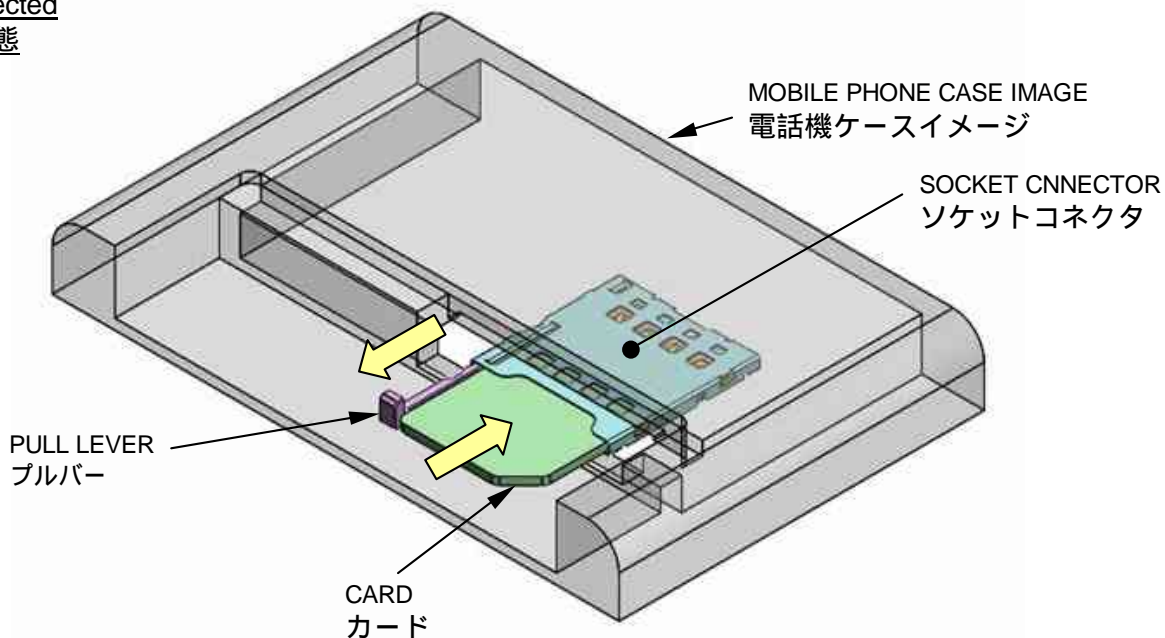

CARD was inserted
カード嵌合状態

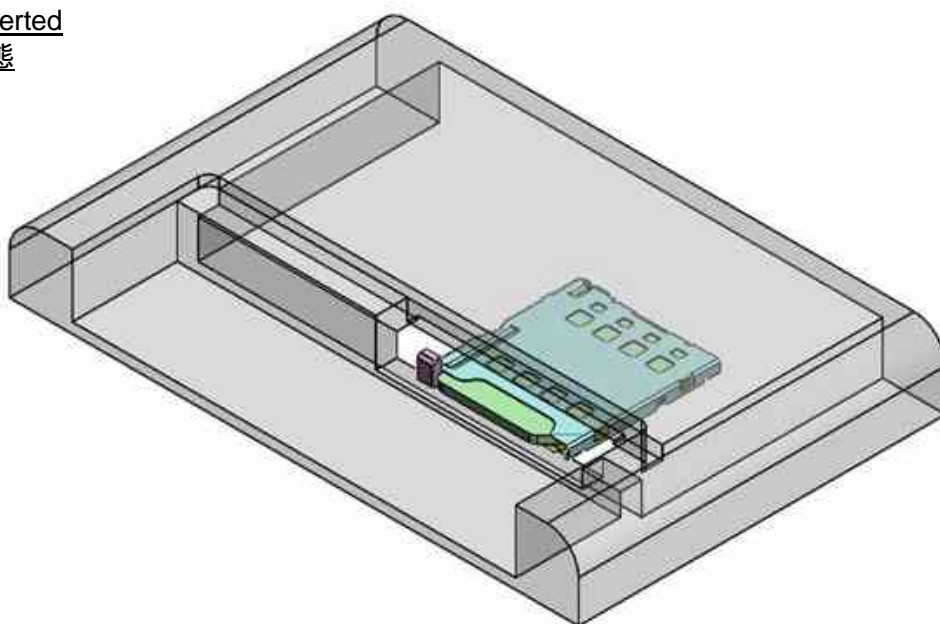

4.COMPONENTS

構成部品

CONNECTOR

コネクタ

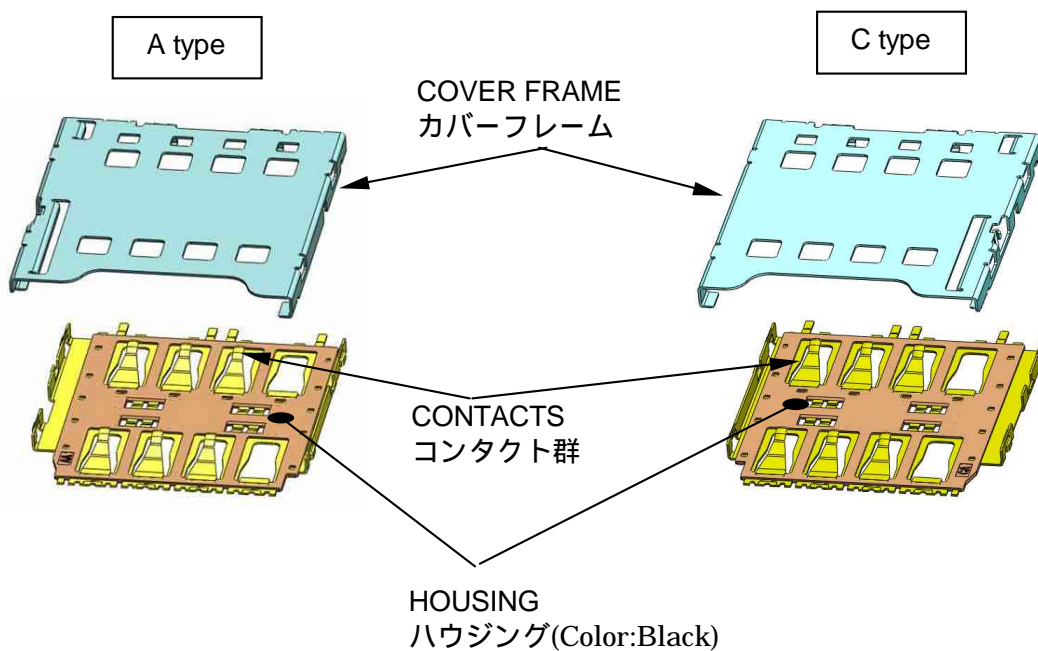

PULL LEVER

プルバー

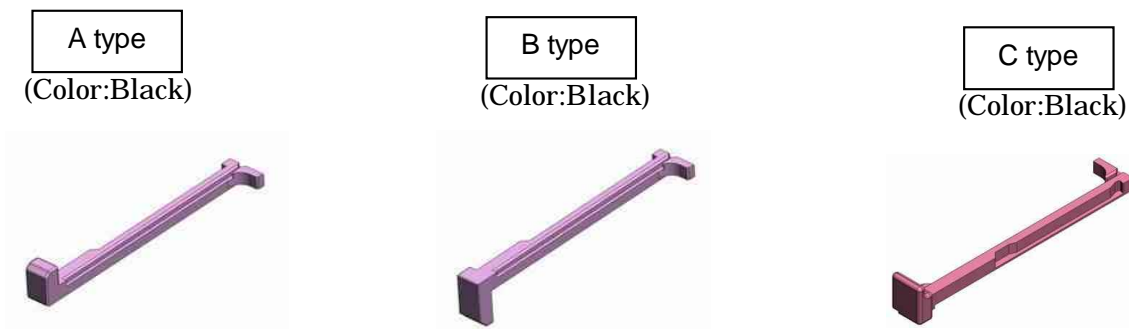

Fig2 Diagrammatic Exploded View

分解図

PARTS COMBINATION

部品組合せ

	CONNECTOR	PULL LEVER
SF50S006V4A A type (SJ111457)	A type	A type
SF50S006V4B B type (SJ111460)	A type	B type
SF50S006V4C C type (SJ111463)	C type	C type

5. CARD INSERTION

カード挿入

Do not insert a CARD in the wrong direction. (A,B,C type)

正規の挿入方向以外でカードを挿入しないで下さい。(A,B,C type)

If a CARD is inserted in the wrong direction, the followings might be happened

正規の挿入方向以外でカードを挿入した場合、以下のようなことになる恐れがあります。

- ・ A CARD cannot be removed. ・ コネクタからカードが取り出せない。
- ・ A connector is damaged. ・ コネクタが破損する。
- ・ A CARD is broken. ・ カードが破損する。

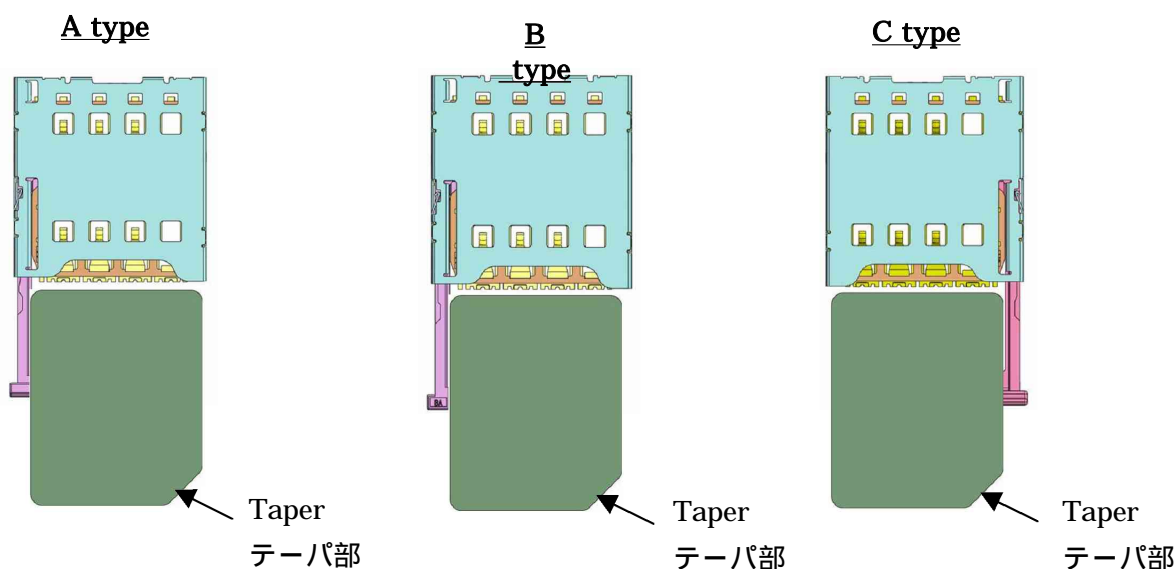

Fig3. CARD insertion direction.

正規カード挿入方向

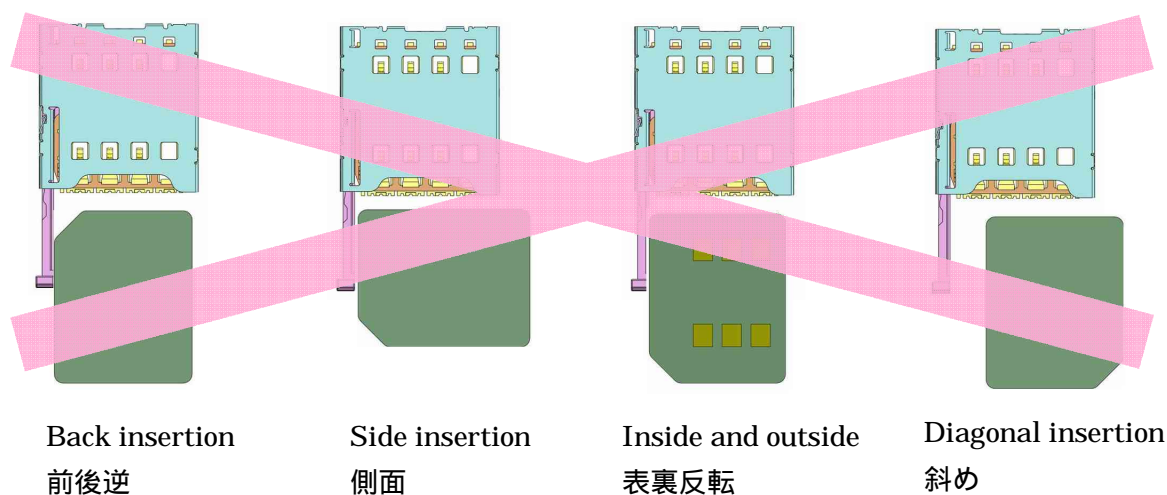

Fig4. Example NG of inserting CARD.

カード挿入 NG 例

Do not insert a card other than the appropriate card specified below:

適合カード以外のカードを挿入しないで下さい。

<Appropriate Card>

mini UICC Card (complied with ETSI TS 102 211)

<適合カード>

mini UICC カード (ETSI TS 102 211 規格)

6. CAUTIONS AT MOUNTING ON BODY**筐体への取付け上の注意事項**

Do not apply the force as below in unmating condition or during mating or unmating. (A,B,C type)

カードが完全嵌合していない状態及び挿入、引き出し中に下図のようにプルバーに上下左右の荷重を加えないでください。(A,B,C type)

The followings might be happened.

以下のようなことになる恐れがあります。

- ・ A connector is damaged. ・ コネクタが破損する。
- ・ A PULL LEVER is broken. ・ プルバーが破損する。

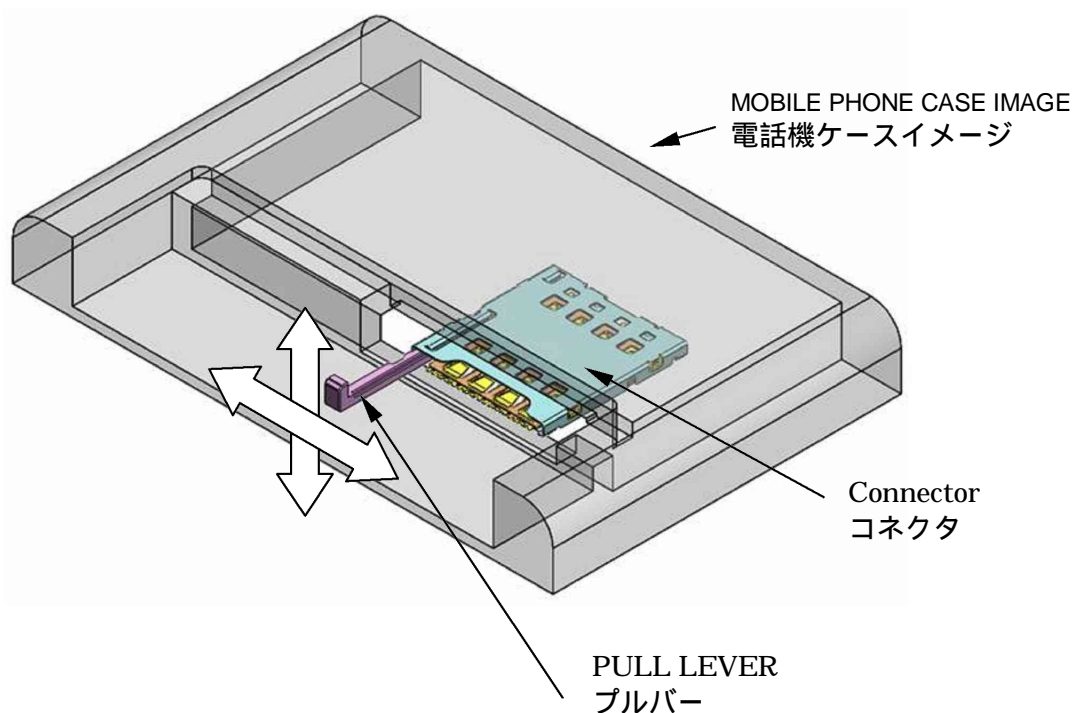

Fig5.Space for operability

操作性の為の隙間

This connector is designed to be mounted on the hard PC board.

If this connector is mounted on FPC and others, please take appropriate measures.

本製品は基本的に硬質基板へ実装することを想定した製品となっておりますので、FPC等へ実装される際は十分御評価のうえ、御使用ください。

Do not apply any load on the connector.

コネクタ自体に荷重が加わらないようにしてください。

If some load is applied to the connector, it may cause trouble in inserting/extracting card, and damage the connector.

カードの挿抜に問題が発生したり、コネクタ破損の原因となります。

If there is any possibility to apply the load on the connector upper face, arrange to contact the shaded connector area on the body as shown in Figure 6.

使用環境等により、コネクタ上面に荷重が加わる可能性がある場合は、コネクタ上面に接触する筐体面の形状を、図6に示す斜線部にて接触するようにしてください。

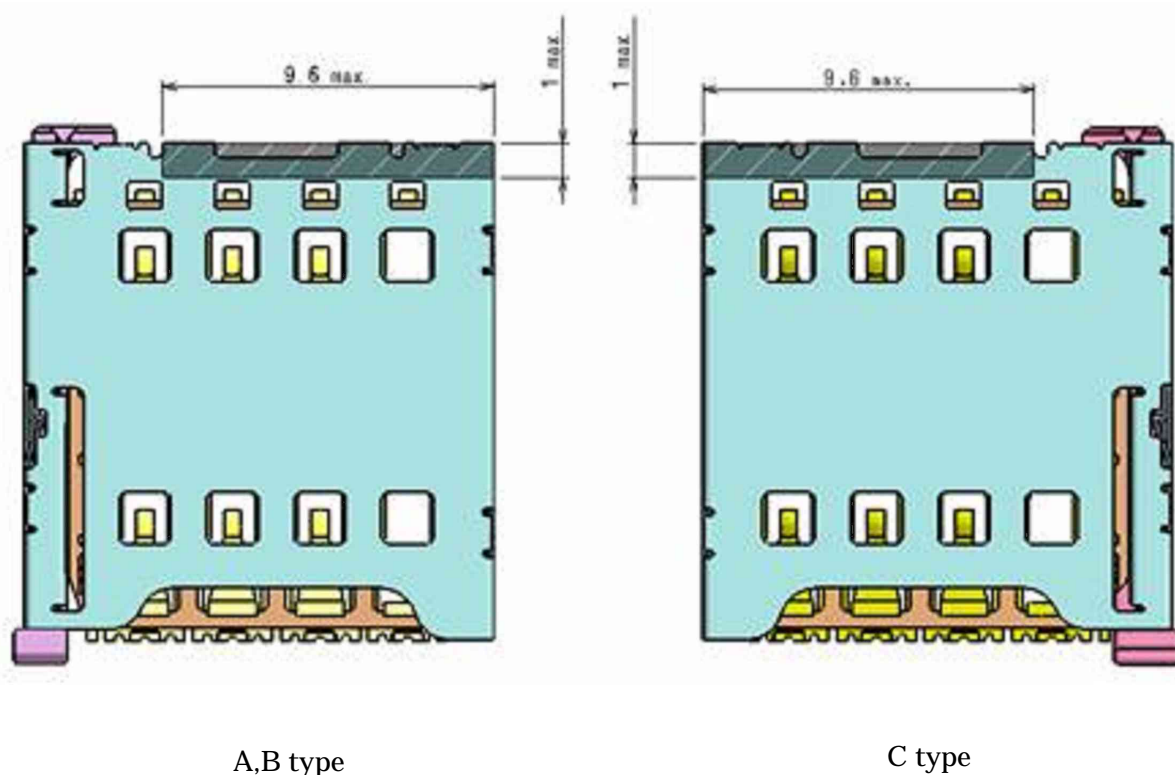

Fig6 Area of connector to be contacted on the body
筐体接触部位置寸法

7. CAUTIONS TAKEN AT MOUNTING OF CONNECTOR

コネクタ実装時の注意事項

Recommended Metal-Mask aperture ratio is 100%, and thickness is 0.12mm.

Please take appropriate measures.

メタルマスクは開口率 100%、厚さは 0.1mm を推奨します。

充分評価のうえ設定願います。

It may cause affection of pull lever insertion/extraction mechanism.

プルバー挿抜機構不良の原因となります。

If a connector soldered is removed for rework, do not use the connector removed definitely.

既に半田付けされたコネクタをリワーク等で取外した場合、取外したコネクタは使用しないでください。

Do not let the solder over housing surface in all terminals.

全ての端子について、ハウジング表面より半田が出ないようにしてください。

It may cause affection of pull lever and card insertion/extraction mechanism.

プルバー及びカードの挿抜機構不良の原因となります。

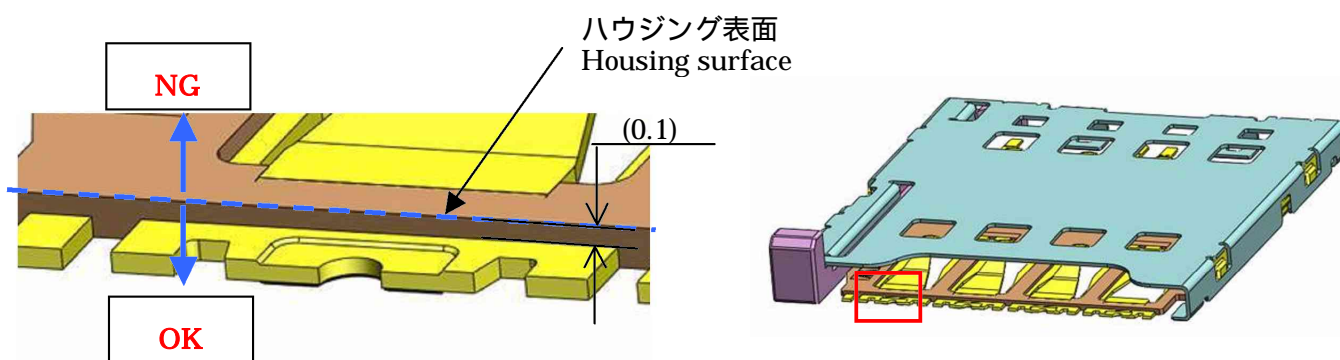

Fig7. Soldering condition

半田付け状態

Do not apply additional solder on the land in repairing.

リペア時に追いはんだを行わないでください。

It may cause affection of pull lever insertion/extraction mechanism.

プルバー挿抜機構不良の原因となります。

7-1. CARES TO BE TAKEN IN MOUNTING A CONNECTOR BY HAND

人手によるマウント時の注意事項

Do not touch connector terminal area. コネクタ端子部に触れないでください。

It may cause the deformation of the connector terminal. コネクタ端子変形の原因となります。

Do not apply any strong load to a connector when the connector is pushed on the PC board.

コネクタを基板に強く押付ける等、コネクタに強い負荷を加えないでください。

It may cause to deform or damage the connector. コネクタ変形・破損の原因となります。

7-2. CARES TO BE TAKEN AT HAND SOLDERING

手はんだによるはんだ付け時の注意事項

Do not apply preparatory solder on the land.

ランドへ予備はんだを行わないでください。

It may cause the deformation of the connector terminal.

コネクタ端子変形の原因となります。

Do not let the solder over housing surface in all terminals.

全ての端子について、ハウジング表面より半田が出ないようにしてください。

It may cause affection of pull lever and card insertion/extraction mechanism.

プルバー及びカードの挿抜機構不良の原因となります。

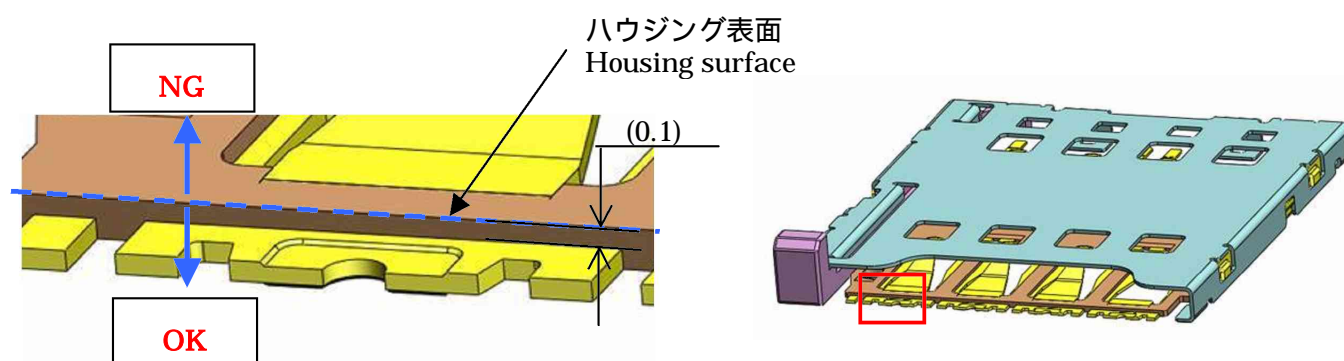

Fig8.Soldering condition

半田付け状態

Eject the PULL LEVER when repairing.

リペア時はプルバーを引き出した状態で行ってください。

It may cause affection of pull lever broken.

プルバーが破損する原因となります。

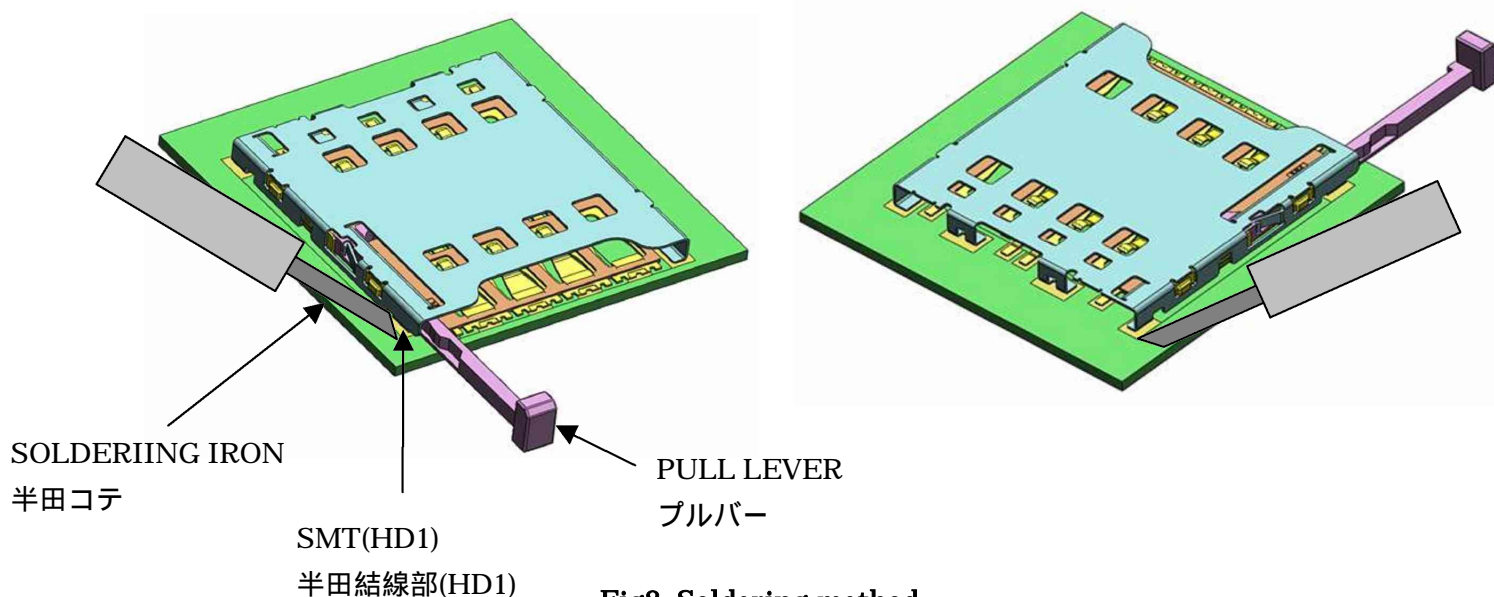

Fig8. Soldering method

半田付け方法

8. CAUTIONS FOR USE

使用上の注意事項

Do not use cleaner with abrasive for electrical contact points.

研磨剤の入った電気接点部クリーナーは使用しないでください。

If use it , It might severe electrical contact points.

使用した場合、接点部表面にダメージを与える恐れがあります。

The evaluation of card insertion/extraction performance is conducted after the following conditions.

カード挿抜評価の際は、下記の間隔にて挿抜してください。

- ・ Rate of insertion/extraction: 10 times per minutes, left specimens for 10 minutes every 10 times.
- ・ 挿抜スピード 10 回 / min、10 回毎に 1 h

⚠ CAUTION	⚠ 注意
<ul style="list-style-type: none"> ●Care shall be taken for burn injury as the connector is at the high temperature during and after soldering operations. ●Do not touch or put any foreign material on contacting area. ●Care must be taken for injury of finger or hand by touching edges of stamped parts. 	<ul style="list-style-type: none"> ●半田付け作業中、又は、作業後しばらくの間はコネクタが高温になっておりますので、火傷に御注意下さい。 ●コンタクト部分にはむやみに触れたり、異物を付着させないで下さい。 ●プレス部品のエッジ部分に触れることによる、手や指のケガに御注意下さい。